

# Installation Instructions

## Volkswagen Jetta

Part Numbers:

**24926**

**60364**

**77312**

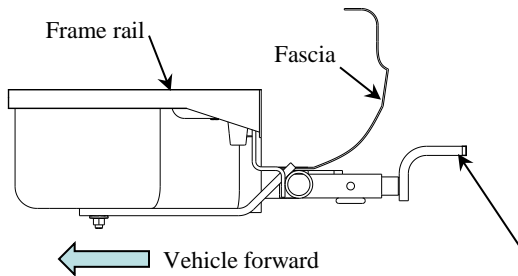

**(Sold separately)**

**Drawbar Kit:**

3593

Drawbar must be used in the **RISE** position only.

**Do Not Exceed Lower of Towing Vehicle  
Manufacturer's Rating or**

**2000 LB (908 Kg) Max Gross Trailer Weight**

**200 LB (90.8 Kg) Max Tongue Weight**

### Hitch Shown In Proper Position

**Equipment Required:** 7/16" Pull wire (Provided)  
& Sealant

**Fastener Kit:** 24926F

**Wrenches:** Torx® 25, 10mm, 13mm,  
17mm, 19mm, 11/16, & 3/4"

**Drill Bits:** None

Seal the hole in the trunk pan to prevent intrusion of exhaust fumes and water.

**Wiring Access Location:** PC3, 4

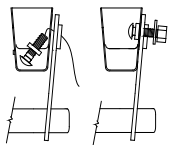
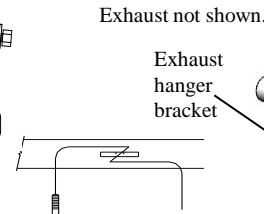

Figure 2.



Kink Pull wire to keep spacer independent of bolt

Figure 3.

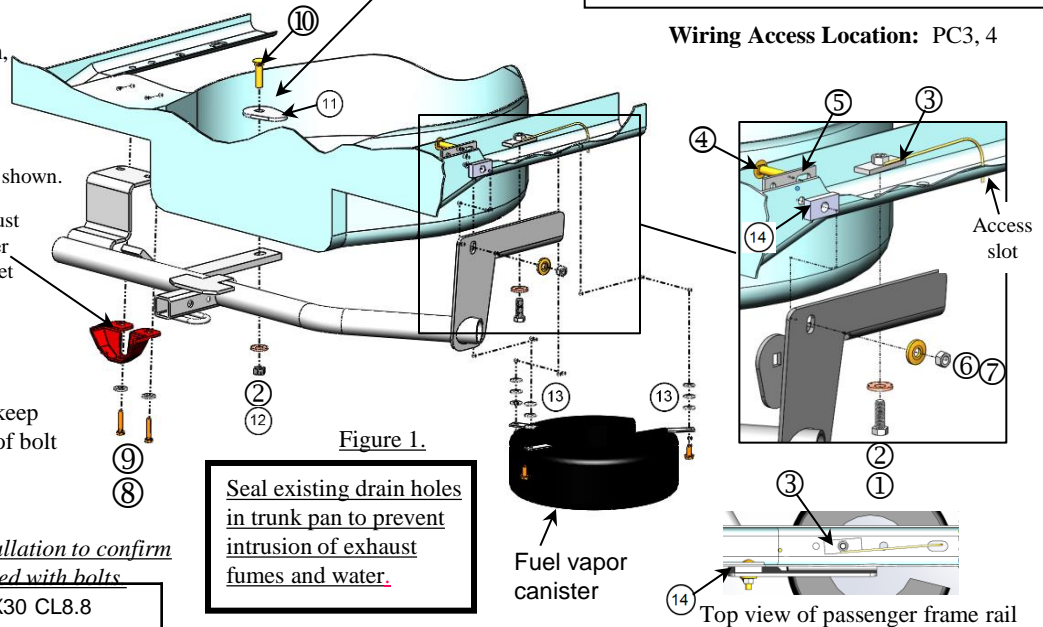

Figure 1.

**Seal existing drain holes in trunk pan to prevent intrusion of exhaust fumes and water.**

Fuel vapor canister

Top view of passenger frame rail

*Note: sort hardware prior to hitch installation to confirm conical washer are kept with coordinated with bolts*

①	Qty. (1)	Hex Bolt M12X1.25X30 CL8.8
②	Qty. (1)	Conical washer 1/2" *Not in Fastener Kit
③	Qty. (1)	Handle nut M12
④	Qty. (1)	Carriage bolt 7/16-14X2.00 GR5
⑤	Qty. (1)	Spacer .250X1.00X3.00
⑥	Qty. (1)	Conical Washer 7/16"
⑦	Qty. (1)	Hex nut 7/16-14
⑧	Qty. (2)	Hex bolt M8X1.25X30 CL8.8
⑨	Qty. (2)	Conical washer 3/8"
⑩	Qty. (1)	Carriage bolt 1/2-13X2.00 GR5 * Not in Fastener Kit
⑪	Qty. (1)	Spacer (egg shape) *Not in Fastener Kit
⑫	Qty. (1)	Hex nut 1/2" *Not in Fastener Kit
⑬	Qty. (9)	Flat washer 5/16"
⑭	Qty. (1)	Spacer, .437 X 1.0 X 2.0

- Remove the spare tire from the spare tire carrier inside of the trunk. Remove the vehicle forward rubber isolator from the trunk pan and install the fasteners (Item 10 & 11) through the trunk pan. Return plug to vehicle owner.
- Remove plastic fascia covering from underneath the passenger side of the vehicle by removing the (3) Torx 25 screws and (2) plastic hex nuts. Return plastic fascia covering to vehicle owner.
- Lower the exhaust by removing (2) bolts from the exhaust hanger bracket and the rubber exhaust isolator ahead of the axle. Support as required. Return bolts to owner.
- Lower the Fuel vapor canister on the passenger side (if present).
- Using the pull wire, feed the 7/16 carriage bolt and spacer (item 4 & 5), through the access slot in the frame rail on the passenger side leave the pull wire attached. See Figure 3. Bend the handle nut and insert into passenger side frame rail over center hole location.
- Raise hitch into position. Push the 7/16 carriage bolt (only) with pull wire attached into the frame rail. Attach spacer (item 14) to the wire and pull the wire through passenger side bracket and raise passenger side into position. See Figure 2. Pull 7/16 carriage bolt through spacer and side bracket and install fasteners loosely. Install M12 bolt into handle nut loosely. See Figure 1.
- Rotate the exhaust bracket forward out of the way and raise the hitch into place on drivers' side. Pull the exhaust bracket back into place and install the M8 X 1.25 X 30 bolt and 3/8" conical washer through the slots on the exhaust hanger bracket.
- Install 1/2-13 hex nut and spacer onto item 10 & 11 already installed in trunk pan as shown. Use a sealant (not provided) to prevent exhaust and water from entering. Seal the hole inside the trunk pan to prevent intrusion of exhaust fumes and water.
- Tighten all fasteners to specification.
- Reinstall the Fuel vapor canister if lowered in step 4. Use (3) 5/16" flat washers to space the canister down, re-use the original M6 bolts.
- Reinstall the exhaust at the forward isolator, removed in step 1.
- Reinstall spare tire, removed in steps 1.

Tighten all M8 CL8.8 fasteners with torque wrench to 20 Lb.-Ft. (27N\*M) Tighten all M12 CL8.8 fasteners with torque wrench to 70 Lb.-Ft. (95N\*M)  
Tighten all 7/16-17 GR5 fasteners with torque wrench to 50 Lb.-Ft. (68 N\*M) Tighten all 1/2-13 GR5 fasteners with torque wrench to 75 Lb.-Ft. (102 N\*M)

Note: check hitch frequently, making sure all fasteners and ball are properly tightened. If hitch is removed, plug all holes in trunk pan or other body panels to prevent entry of water and exhaust fumes. A hitch or ball which has been damaged should be removed and replaced. Observe safety precautions when working beneath a vehicle and wear eye protection. Do not cut access or attachment holes with a torch.

This product complies with safety specifications and requirements for connecting devices and towing systems of the state of New York, V.E.S.C. Regulation V-5 and SAE J684.

# Instructions d'installation Volkswagen Jetta

Numéros de pièce :

**24926**

**60364**

**77312**

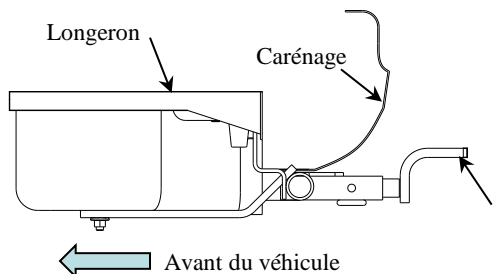

**(Vendu séparément)  
Ensemble de barre  
de remorquage :**  
3593

**La barre de remorquage doit  
être utilisée dans la position  
ÉLEVÉE seulement.**

**Ne pas excéder les spécifications de poids  
du fabricant du véhicule de remorquage, ni**

**2000 LB (908 kg) Poids brut max. de la remorque**

**200 lb (90,8 kg) Poids max. au timon**

## Attelage montré dans la position appropriée

**Équipement requis :** Fil de tirage 7/16 (fourni),  
ruban et scellant.

Sceller le trou dans la tôle du coffre  
afin de prévenir l'infiltration d'eau  
ou de gaz d'échappement.

**Visserie :** 24926F

**Clés :** Torx® 25, 10 mm, 13 mm,  
17 mm, 19 mm, 11/16 et 3/4 po

**Mèches :** Aucune

**Points d'accès au câblage :** PC3, 4

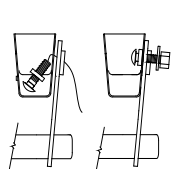

Figure 2.

Échappement non illustré

Ferrure de support  
d'échappement

Plier le fil de tirage pour tenir  
l'espaceur à l'écart du boulon.

Figure 3.

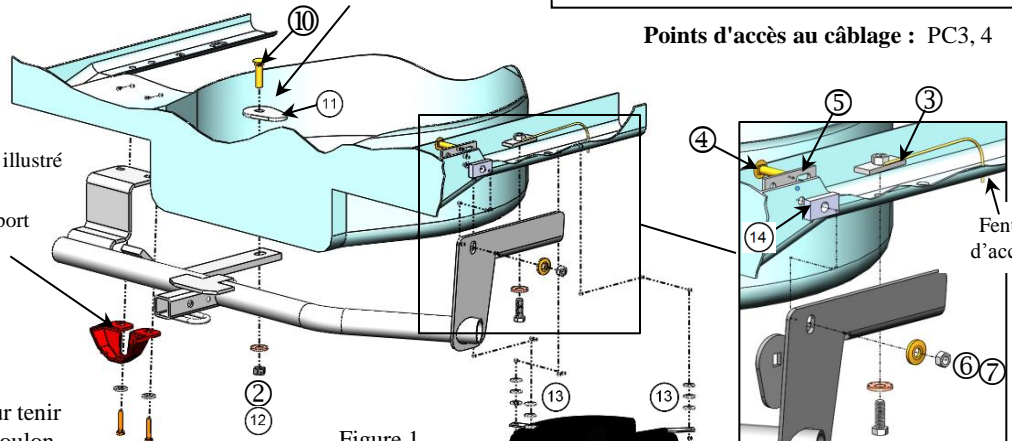

Figure 1.

**Sceller les trous percés ou les  
trous de drainage existants de  
la tôle du coffre afin de  
prévenir l'infiltration d'eau ou  
de gaz d'échappement.**

Absorbeur des  
vapeurs de  
carburant

Vue de dessus du longeron côté passager

**Nota :** Trier la visserie avant l'installation de l'attelage  
pour s'assurer que les rondelles coniques correspondent  
aux boulons.

①	Qté (1)	Boulon hex. M12 x 1.25 x 30 CL8.8
②	Qté (1)	Rondelle conique 1/2" *Pas de Visserie
③	Qté (1)	Écrou à levier M12
④	Qté (1)	Boulon carross. 7/16-14 x 2.00 GR5
⑤	Qté (1)	Espaceur 0.250 x 1.00 x 3.00
⑥	Qté (1)	Rondelle conique 7/16"
⑦	Qté (1)	Écrou hex. 7/16-14
⑧	Qté (2)	Boulon hex. M8 x 1.25 x 30 CL8.8
⑨	Qté (2)	Rondelle conique 3/8"
⑩	Qté (1)	Boulon carross. 1/2-13 x 2.00 GR5 * Pas de Visserie
⑪	Qté (1)	Espaceur (forme d'oeuf) *Pas de Visserie
⑫	Qté (1)	Écrou hexagonal 1/2" *Pas de Visserie
⑬	Qté (9)	Rondelle plate 5/16"
⑭	Qté (1)	Espaceur 0.437 x 1.0 x 2.0

- Enlever le pneu de secours de son logement à l'intérieur du coffre. Enlever l'isolateur en caoutchouc situé à l'avant du coffre et poser la visserie (arts 10 et 11) à travers la tôle du coffre. Remettre le bouchon au propriétaire du véhicule.
- Retirer le parement du plastique de carénage du dessous du côté passager du véhicule, en enlevant les trois (3) vis Torx 25 et les deux (2) écrous hexagonaux en plastique. Remettre le carénage en plastique au propriétaire du véhicule.
- Abaisser l'échappement en enlevant deux (2) boulons de la ferrure du support d'échappement et de l'isolateur en caoutchouc à l'avant de l'essieu. Supporter l'échappement. Remettre les boulons au propriétaire.
- Abaisser l'absorbeur de vapeurs de carburant du côté passager (s'il est présent).
- À l'aide d'un fil de tirage, acheminer le boulon de carrosserie 7/16 et son espaceur (arts 4 et 5) à travers la fente d'accès du longeron côté passager; ne pas détacher le fil de tirage. Voir la Figure 3. Courber l'écrou de levier et l'insérer dans le longeron côté passager au-dessus de l'emplacement du trou central.
- Soulever l'attelage en position. Le fil toujours attaché, pousser le boulon de carrosserie 7/16 (seulement) dans le longeron. Attacher l'espaceur (art. 14) et tirer le fil à travers le support côté passager et soulever le côté passager en position. Voir la Figure 2. Tirer le boulon de carrosserie 7/16 à travers l'espaceur et le support latéral et poser la visserie en laissant du jeu. Visser le boulon M12 dans l'écrou de levier sans trop serrer. Voir la Figure 1.
- Faire pivoter la ferrure du support d'échappement pour libérer l'accès puis soulever l'attelage en place du côté conducteur. Tirer la ferrure d'échappement en place et poser le boulon M8 x 1.25 x 30 et la rondelle conique 3/8 po à travers les fentes de la ferrure du support d'échappement.
- Poser l'écrou hexagonal 1/2-13 et l'espaceur sur les articles 10 et 11 déjà posés dans la tôle du coffre, comme illustré. Utiliser un scellant (non fourni) pour prévenir l'infiltration d'eau et des gaz d'échappement. Sceller le trou dans la tôle du coffre afin de prévenir l'infiltration d'eau ou de gaz.
- Serrer toute la visserie selon les spécifications.
- Réinstaller l'absorbeur de vapeurs de carburant s'il a été abaissé à l'étape 4. Utiliser trois (3) rondelles plates 5/16 po pour repousser l'absorbeur de vapeurs vers le bas, réutiliser les boulons M6 d'origine.
- Réinstaller l'échappement sur l'isolateur avant, enlevé à l'étape 1.
- Réinstaller le pneu de secours enlevé à l'étape 1.

Serrer toute la visserie M8 CL8.8 au couple de 20 lb-pi (27 N.m). Serrer toute la visserie M12 CL8.8 au couple de 70 lb-pi (95 N.m).  
Serrer toute la visserie 7/16-17 GR5 au couple de 50 lb-pi (68 N.m). Serrer toute la visserie 1/2-13 GR5 au couple de 75 lb-pi (102 N.m).

**Nota :** Vérifier l'attelage fréquemment, en s'assurant que toutes les fixations et la boule sont serrées adéquatement. Si l'attelage est enlevé, boucher tous les trous percés dans le coffre ou la carrosserie afin de prévenir l'infiltration d'eau ou de gaz d'échappement. Un attelage ou une boule endommagés doivent être enlevés et remplacés. Observer les mesures de sécurité appropriées en travaillant sous le véhicule et porter des lunettes de protection. Ne jamais utiliser une torche pour découper un accès ou un trou de fixation. Ce produit est conforme aux normes V-5 et SAE J684 de la V.E.S.C. (État de New York) concernant les spécifications en matière de sécurité des systèmes d'attelage.

# Instrucciones de instalación Volkswagen Jetta

Números de partes:

**24926**

**60364**

**77312**

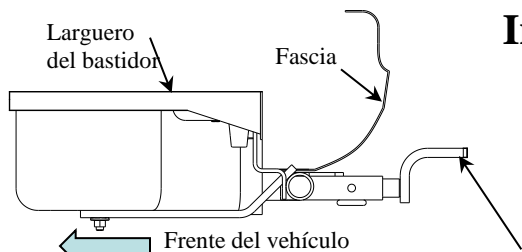

**El enganche se muestra en la posición correcta**

**Equipo necesario:** Alambre de halar de 7/16" (provisto) y sellante

**Kit de tornillos:** 24926F

**Claves:** Torx® 25, 10mm, 13mm, 17mm, 19mm, 11/16 y 3/4"

**Brocas de taladro:** Ninguna



Figura 2.

No se muestra el escape.

Soporte colgante del escape

Enrolle el alambre de halar para mantener el espaciador independiente del perno  
Figura 3.

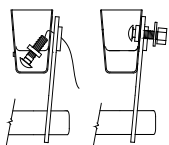
**Nota:** seleccione las piezas antes de la instalación del enganche para confirmar que la arandela cónica se coordine correctamente con los pernos.

①	Cant. (1)	Perno hexagonal, M12X1.25X30 CL8.8
②	Cant. (1)	Arandela cónica, 1/2" *No en Kit de Tornillos
③	Cant. (1)	Tuerca de manija, M12
④	Cant. (1)	Perno de carruaje, 7/16-14X2.00 GR5
⑤	Cant. (1)	Espaciador, .250X1.00X3.00
⑥	Cant. (1)	Arandela cónica, 7/16"
⑦	Cant. (1)	Tuerca hexagonal, 7/16-14
⑧	Cant. (2)	Perno hexagonal, M8X1.25X30 CL8.8
⑨	Cant. (2)	Arandela cónica, 3/8"
⑩	Cant. (1)	Perno de carruaje, 1/2-13X2.00 GR5 *No en Kit de Tornillos
⑪	Cant. (1)	Espaciador (forma de huevo) *No en Kit de Tornillos
⑫	Cant. (1)	Tuerca hexagonal, 1/2" *No en Kit de Tornillos
⑬	Cant. (9)	Arandela plana, 5/16"
⑭	Cant. (1)	Espaciador, .437 X 1.0 X 2.0

**(Se vende por separado)**

**Kit de barra de tracción:**

3593

La barra de tracción se debe usar en la posición

**LEVANTADA** únicamente.

Selle el orificio en el colector del baúl para evitar la entrada de gases de escape y agua.



Figura 1.

Selle los orificios de drenaje existentes en el colector del baúl para evitar la entrada de gases de escape y del agua.

Canister de vapor de combustible

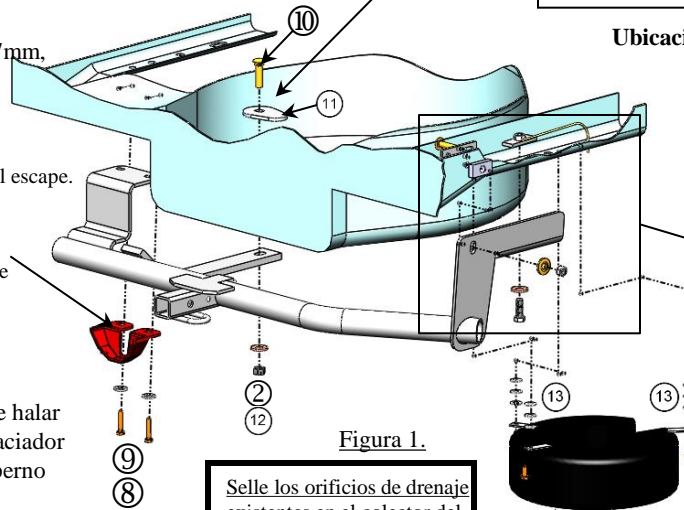
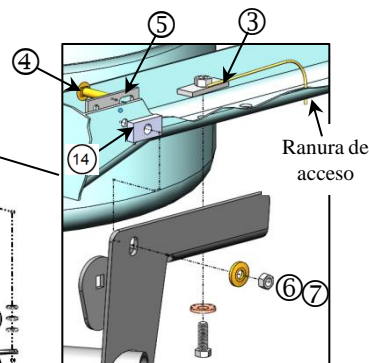

**Ubicación del acceso al cableado:** PC3, 4

Vista superior del larguero del bastidor del pasajero

1. Retire la llanta de repuesto del cargador de llanta de repuesto dentro del baúl. Retire el aislante de goma delantero del vehículo del colector del baúl e instale los tornillos (pieza 10 y 11) a través del colector del baúl. Devuelva el tapón al propietario del vehículo.
2. Retire la fascia que cubre desde abajo el lado del pasajero del vehículo retirando los (3) tornillos Torx 25 y (2) tuercas hexagonales plásticas. Devuelva al propietario del vehículo la cobertura plástica de la fascia.
3. Baje el escape mediante la eliminación de (2) pernos del soporte colgante del escape y el aislador de goma del escape al frente del eje. Apoye según sea necesario. Devuelva los pernos al propietario.
4. Baje el canister de vapor de combustible en el lado del pasajero (si está presente).
5. Usando el alambre de halar, inserte el perno de carruaje de 7/16 y el espaciador (piezas 4 y 5), a través de la ranura de acceso en el larguero del bastidor en el lado del pasajero, deje el alambre de halar unido. Ver Figura 3. Doble la tuerca de manija e inserte dentro del larguero del bastidor del lado del pasajero sobre el orificio central.
6. Levante el enganche a su posición. Empuje el perno de carruaje de 7/16 (solamente) con el alambre de halar unido en el larguero del bastidor. Instale el espaciador (pieza 14) en el alambre y hale el alambre a través del soporte del lado del pasajero y eleve el lado del pasajero a su posición. Ver Figura 2. Hale el perno de carruaje de 7/16 a través del espaciador e instale los fijadores sin apretar. Instale sin apretar el perno M12 dentro de la tuerca de manija. Ver Figura 1.
7. Rote el soporte del escape hacia el frente para sacarlo del camino y levante el enganche a su lugar en el lado del conductor. Hale el soporte del escape de nuevo a su lugar e instale el perno M8 X 1.25 X 30 y arandela cónica de 3/8" a través de las ranuras en el soporte colgante del escape.
8. Instale una tuerca hexagonal de 1/2-13 y espaciador sobre las piezas 10 y 11 ya instaladas en el colector del baúl como se muestra. Use un sellador (no incluido) para evitar que entren escapes o agua. Selle el orificio en el interior del colector del baúl para evitar la entrada de gases del escape o agua.
9. Apriete a torsión todos los fijadores según las especificaciones.
10. Vuelva a instalar el canister de vapor de combustible si se bajó en el paso 4. Use las (3) arandelas planas de 5/16" para espaciar el canister hacia abajo, vuelva a usar los pernos M6 originales.
11. Vuelva a instalar el escape en el aislante delantero que se quitó en el paso 1.
12. Vuelva a instalar la llanta de repuesto, que se retiró en el paso 1.

Apriete todos los fijadores M8 CL8.8 con una llave de torsión a 20 Lb.-pies. (27N\*M) Apriete todos los fijadores M12 CL8.8 con una llave de torsión a 70 Lb.-pies (95N\*M) Apriete todos los fijadores 7/16-17 GR5 con una llave de torsión a 50 Lb.-pies (68N\*M) Apriete todos los fijadores 1/2-13 GR5 con una llave de torsión a 75 Lb.-pies (102 N\*M)

Nota: Revise el enganche con frecuencia, verificando que todos los tornillos y la esfera estén correctamente apretados. Si se quita el enganche tape todos los orificios en el colector del baúl u otros paneles de la carrocería para evitar la entrada del agua y los gases del escape. Se debe retirar y reemplazar un enganche o esfera que se hayan dañado. Observe las precauciones de seguridad al trabajar por debajo del vehículo y use protección visual. No corte los orificios de acceso o accesorios con soplete.

Este producto cumple con las especificaciones y requisitos de seguridad para conectar dispositivos y sistemas de remolque del estado de Nueva York, V.E.S.C. Regulación V-5 y SAE J684.