

Installation Instructions

Ford Taurus
Mercury Sable

Part Numbers:

36313

90309

06991

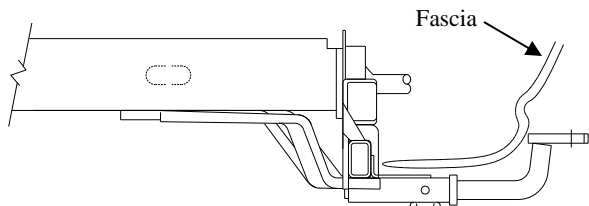

Drawbar Kit:
36061
(Sold separately)

**Do Not Exceed Lower of Towing Vehicle
Manufacturer's Rating or**

3500 LB (1589 Kg.) Max Gross Trailer Weight

300 LB (136 Kg.) Max Tongue Weight

Drawbar must be used in the **RISE** position only.

Hitch Shown In Proper Position

Equipment Required:

Fastener Kit: F36313

Wrenches: 3/4, 10mm, 13mm, 15mm

Drill Bits: None

Wiring Access Location: PC3, PC4

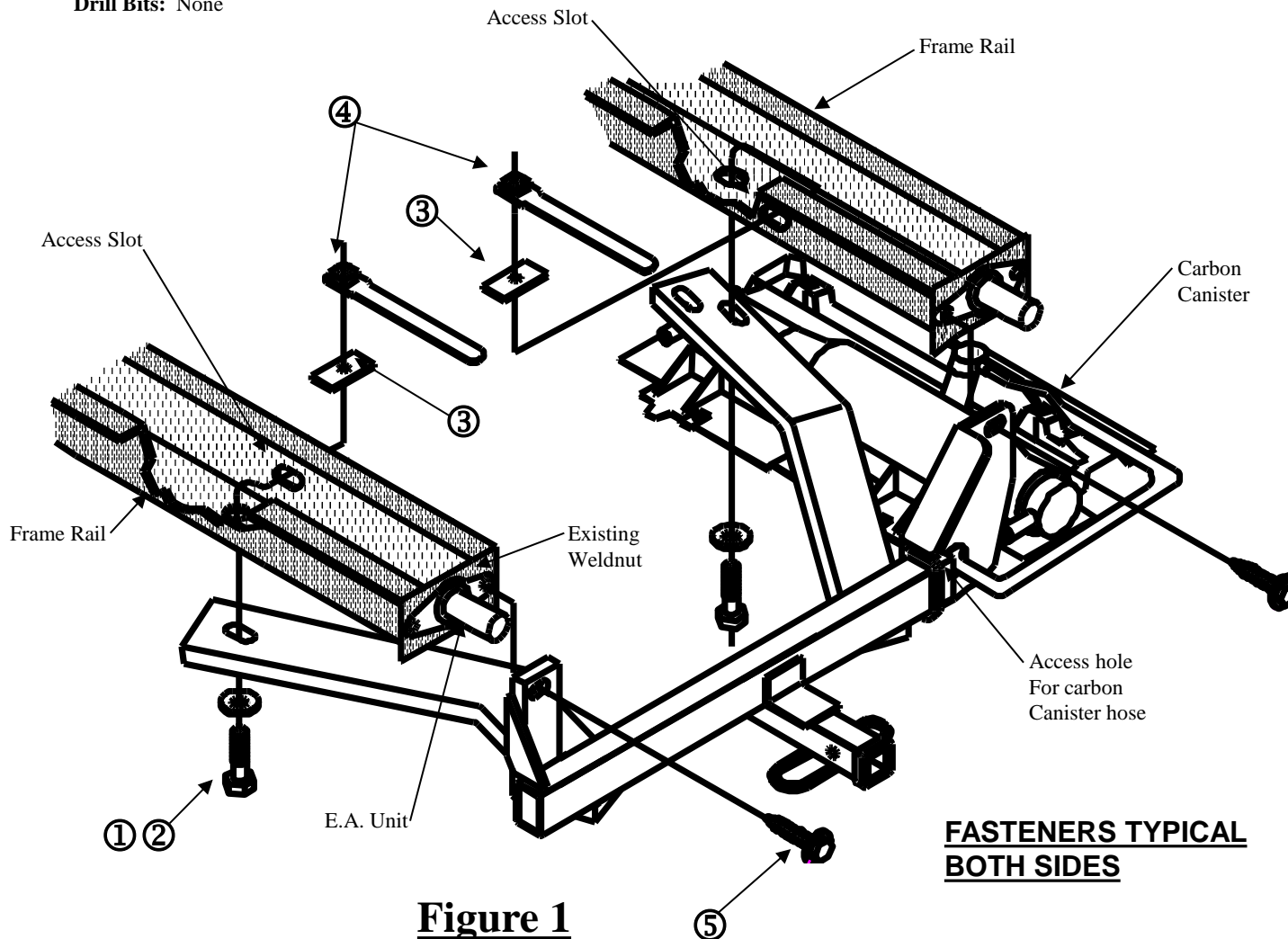

**FASTENERS TYPICAL
BOTH SIDES**

Figure 1

①	Qty. (2)	Hex Bolt 1/2-13 x 1.75 GR5	④	Qty. (2)	Handle Nut Assembly – 1/2-13
②	Qty. (2)	Conical Toothed Washer 1/2"	⑤	Qty. (2)	Hex Bolt M10 x 1.50 x 45mm CL9.8
③	Qty. (2)	Spacer Block 1/4" x 1 x 2			

Note: check hitch frequently, making sure all fasteners and ball are properly tightened. If hitch is removed, plug all holes in trunk pan or other body panels to prevent entry of water and exhaust fumes. A hitch or ball which has been damaged should be removed and replaced. Observe safety precautions when working beneath a vehicle and wear eye protection. Do not cut access or attachment holes with a torch.

This product complies with safety specifications and requirements for connecting devices and towing systems of the state of New York, V.E.S.C. Regulation V-5 and SAE J684.

Installation Instructions

Ford Taurus

Mercury Sable

Part Numbers:
36313
90309
06991

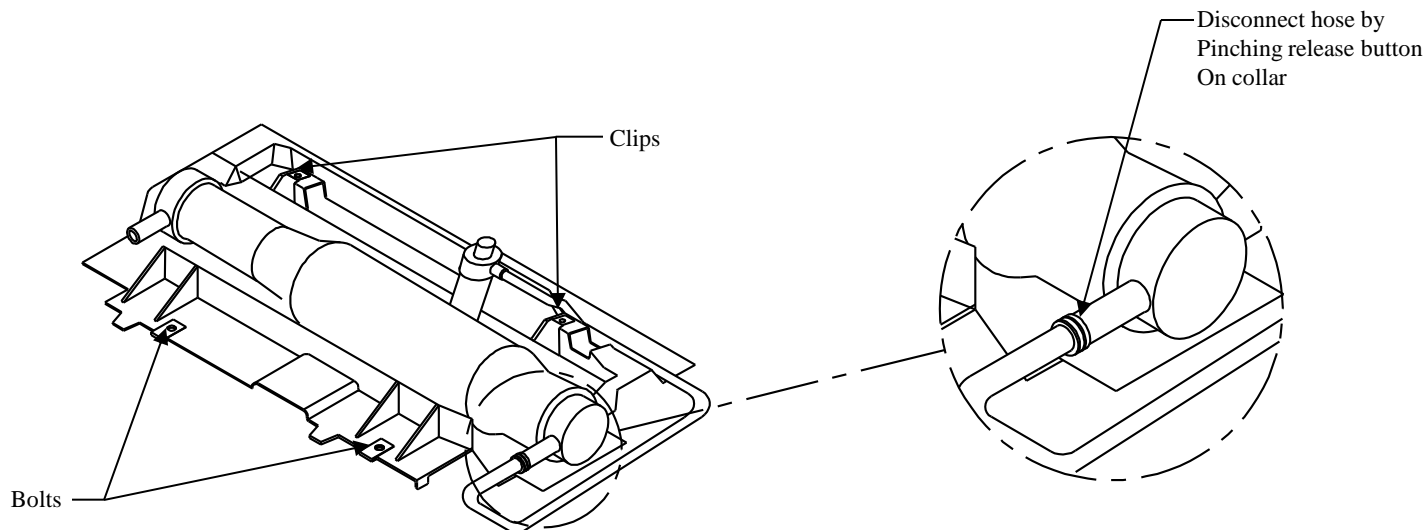

Figure 2
Carbon Canister

1. Remove the tie downs and return to vehicle owner.
2. Detach rubber isolator from exhaust hanger bracket.
3. Remove the carbon canister: Figure 2.
 - A. Disconnect the electrical connectors from the canister (pinching the top and pulling to separate the connectors).
 - B. Disconnect the hose by pinching the release button on the collar and pulling the hose off.
 - C. Remove the (4) fasteners that hold the canister in place. Two bolts located on the spare tire well and two nuts located closer to the center of the canister (clips hold the canister in place and require pulling or gentle prying).
 - D. Lower the canister allowing it to hang out of the way. Canister can not be completely removed.
4. Remove two (2) inboard E.A. bolts, one (1) per side from E.A. unit (See Figure 1).
5. Position hitch on vehicle and attach with two (2) M10 bolts provided with hitch, on the inboard side of E.A., one per side, as shown in Figure 1.
6. Insert block and handle nut through access slot. Install hex bolt and conical toothed washer through side arm, frame and block into handle nut as shown.
Ensure that handle nut can be easily threaded onto bolt before installation.
7. Tighten bolts to specified torque:
 - Tighten all M10 CL9.8 fasteners with torque wrench to 42 Lb.-Ft. (57 N*M)
 - Tighten all ½-13 GR5 fasteners with torque wrench to 75 Lb.-Ft. (102 N*M)
8. Reattach rubber isolator to exhaust hanger bracket.
9. Reinstalling the carbon canister: Figure 2.
 - A. Place the hose through the 1-1/2" diameter access hole in the hitch bracket. Reconnect the hose to the canister.
 - B. Slide the canister back into place under spare tire well while aligning with the two (2) bolts on the rail.
 - C. Push the canister onto the bolts and secure with hex nuts.
 - D. Tighten the bolts on the bottom of the spare tire well.
 - E. Reconnect the electrical connectors to the canister.

Tighten all M10 x 1.50 CL9.8fasteners with torque wrench to 42 Lb.-Ft. (57 N*M)

Tighten all ½-13 GR5 fasteners with torque wrench to 75 Lb.-Ft. (102 N*M)

Note: check hitch frequently, making sure all fasteners and ball are properly tightened. If hitch is removed, plug all holes in trunk pan or other body panels to prevent entry of water and exhaust fumes. A hitch or ball which has been damaged should be removed and replaced. Observe safety precautions when working beneath a vehicle and wear eye protection. Do not cut access or attachment holes with a torch.

This product complies with safety specifications and requirements for connecting devices and towing systems of the state of New York, V.E.S.C. Regulation V-5 and SAE J684.

Instructions d'installation

Ford Taurus

Mercury Sable

Numéros de pièce :

36313

90309

06991

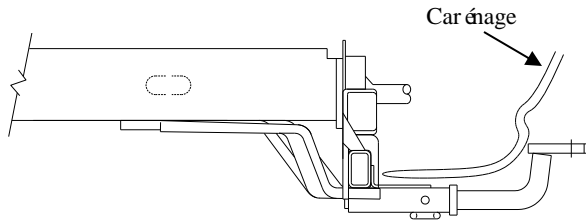

Ensemble barre de remorquage :
36061

(Vendu séparément)

Ne pas excéder les spécifications de poids du fabricant du véhicule de remorquage, ni :

3 500 LB (1 589 kg) Poids brut max. de la remorque

300 LB (136 kg) Poids max. au timon

La barre de remorquage doit être utilisée dans la position **ÉLEVÉE** seulement.

Attelage montré dans la position appropriée

Équipement requis :

Visserie : F36313

Clés : 3/4, 10 mm, 13 mm, 15 mm

Mèches : Aucune

Points d'accès au câblage : PC3, PC4

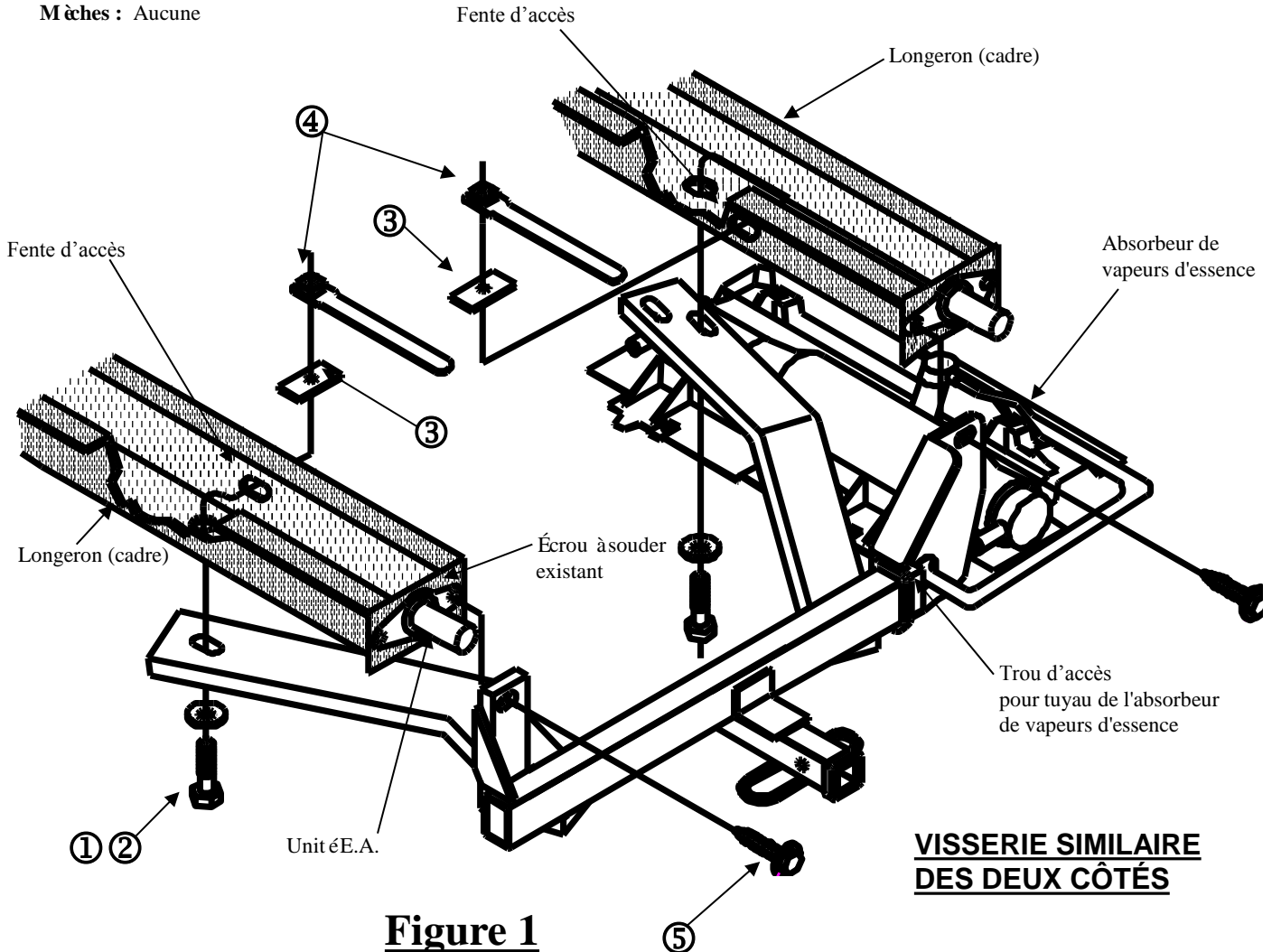

VISSERIE SIMILAIRE DES DEUX CÔTÉS

Figure 1

①	Qté (2)	Boulon de carrosserie 1/2-13 x 1.75 GR5	④	Qté (2)	Écrou à levier - 1/2-13
②	Qté (2)	Rondelle conique dentée 1/2"	⑤	Qté (2)	Boulon hexagonal M10 x 1.50 x 45mm CL9.8
③	Qté (2)	Bloc espaceur 1/4" x 1 x 2			

Remarque : Vérifier l'attelage fréquemment, en s'assurant que toute la visserie et la boule sont serrés adéquatement. Si l'attelage est enlevé boucher tous les trous percés dans le coffre ou la carrosserie afin de prévenir l'infiltration d'eau ou de gaz d'échappement. Un attelage ou une boule endommagés doivent être enlevés et remplacés. Observer les mesures de sécurité appropriées en travaillant sous le véhicule et porter des lunettes de protection. Ne jamais utiliser une torche pour découper un accès ou un trou de fixation.

Ce produit est conforme aux normes V-5 et SAE J684 de la V.E.S.C. (État de New York) concernant les spécifications en matière de sécurités des systèmes d'attelage.

Instructions d'installation

Ford Taurus

Mercury Sable

Numéros de pièce :
36313
90309
06991

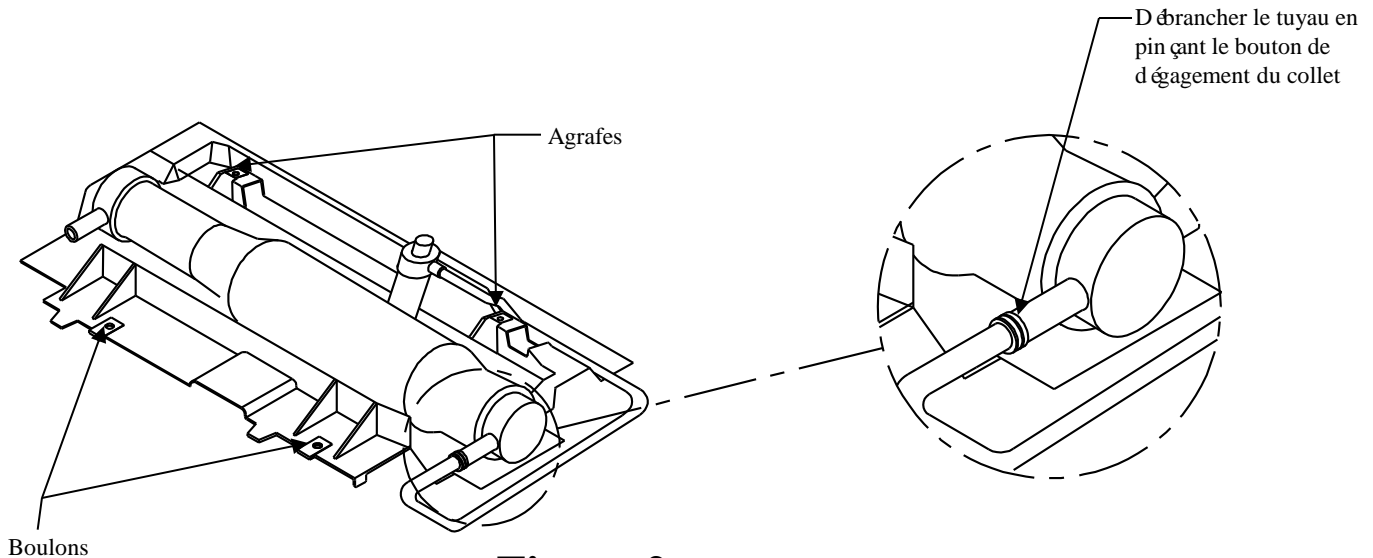

Figure 2
Absorbeur de vapeurs d'essence

1. Enlever les attaches et les remettre au propriétaire du véhicule.
2. Détacher l'isolateur en caoutchouc de la ferrure du support d'échappement.
3. Enlever l'absorbeur de vapeurs d'essence : Figure 2.
 - A. Débrancher les connecteurs électriques de l'absorbeur (en pinçant le haut puis tirant pour séparer les connecteurs).
 - B. Débrancher le tuyau en pinçant le bouton de dégagement du collet puis tirant sur le tuyau.
 - C. Retirer les quatre (4) attaches qui fixent l'absorbeur en place. Deux boulons situés dans le logement du pneu de secours et deux écrous situés plus près du centre de l'absorbeur (les agrafes maintiennent l'absorbeur en place et il faut les tirer ou les dégager délicatement avec un écarteur).
 - D. Abaisser l'absorbeur et le laisser pendre à l'écart pour dégager la voie. L'absorbeur ne pas être enlevé complètement.
4. Enlever deux (2) boulons E.A. intérieurs, un (1) de chaque côté de l'unité E.A. (voir la Figure 1).
5. Positionner l'attelage sur le véhicule et le fixer à l'aide de deux (2) boulons M10 (un par côté) fournis avec l'attelage, sur le côté intérieur de l'E.A. comme illustré à la Figure 1.
6. Insérer le bloc et l'écrou à levier à travers la fente d'accès. Poser le boulon hexagonal et la rondelle conique dentée à travers le bras latéral, le cadre et le bloc puis dans l'écrou à levier, comme illustré.
S'assurer que l'écrou à levier peut être aisément vissé sur le boulon avant l'installation.
7. Serrer les boulons aux couples spécifiés :
 - Serrer toute la visserie M10 CL9.8 au couple de 42 lb-pi (57 N*M).
 - Serrer toute la visserie 1/2-13 GR5 au couple de 75 lb-pi (102 N*M).
8. Détacher l'isolateur en caoutchouc de la ferrure du support d'échappement.
9. Réinstaller l'absorbeur de vapeurs d'essence : Figure 2.
 - A. Placer le tuyau dans le trou d'accès 1-1/2" du support d'attelage. Raccorder le tuyau à l'absorbeur.
 - B. Faire glisser l'absorbeur pour le remettre en place sous le logement du pneu de secours tout en l'alignant sur les deux (2) boulons du longeron.
 - C. Pousser l'absorbeur sur les boulons et le fixer à l'aide des écrous hexagonaux.
 - D. Serrer les boulons dans le bas du logement du pneu de secours.
 - E. Rebrancher les connecteurs électriques sur l'absorbeur.

Serrer toute la visserie M10 x 1.50 CL9.8 au couple de 42 lb-pi (57 N*M).

Serrer toute la visserie 1/2-13 GR5 au couple de 75 lb-pi (102 N*M).

Remarque : Vérifier l'attelage fréquemment, en s'assurant que toute la visserie et la boule sont serrés adéquatement. Si l'attelage est enlevé boucher tous les trous percés dans le coffre ou la carrosserie afin de prévenir l'infiltration d'eau ou de gaz d'échappement. Un attelage ou une boule endommagés doivent être enlevés et remplacés. Observer les mesures de sécurité appropriées en travaillant sous le véhicule et porter des lunettes de protection. Ne jamais utiliser une torche pour découper un accès ou un trou de fixation.

Ce produit est conforme aux normes V-5 et SAE J684 de la V.E.S.C. (État de New York) concernant les spécifications en matière de sécurité des systèmes d'attelage.

Instrucciones de instalación

Ford Taurus
Mercury Sable

Números de partes:

36313

90309

06991

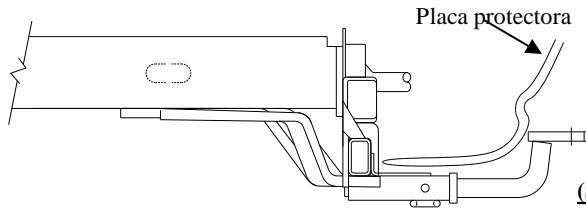

Kit de barra de tracción

36061

(Se vende por separado)

No supere la calificación inferior entre el fabricante del vehículo de remolque o

3500 LB (1589 Kg.) Peso bruto m.áx. del remolque

300 LB (136 Kg.) Peso m.áx. de la horquilla

El enganche se muestra en la posición correcta

Equipo necesario:

Kit de tornillos: F36313

Llaves: 3/4, 10mm, 13mm, 15mm

Brocas: Ninguna

Ubicación del acceso al cableado: PC3, PC4

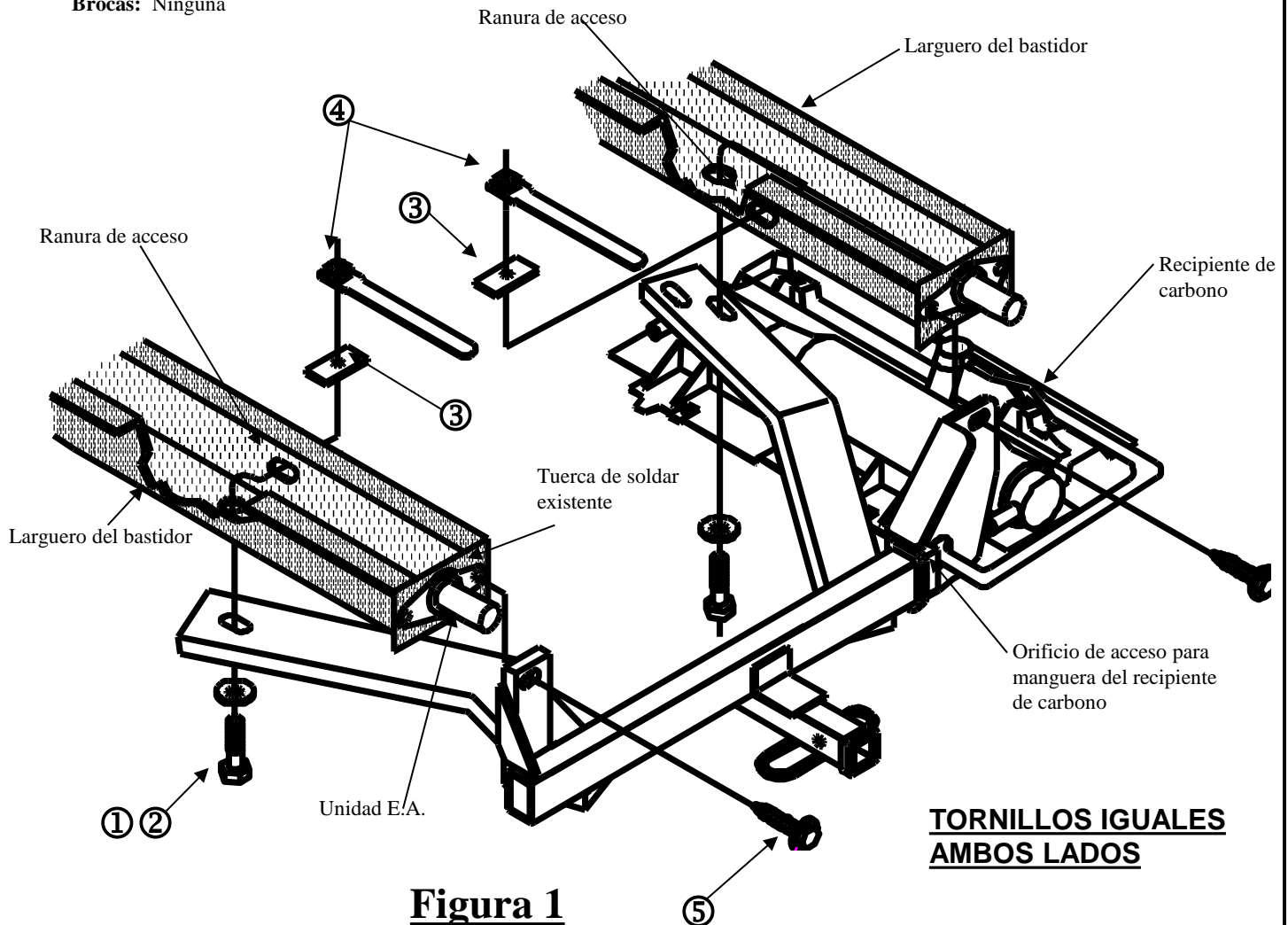

TORNILLOS IGUALES
AMBOS LADOS

Figura 1

①	Cant. (2)	Perno hexagonal 1/2-13 x 1.75 GR5	④	Cant. (2)	Ensamble de tuerca de manija – 1/2-13
②	Cant. (2)	Arandela cónica dentada 1/2"	⑤	Cant. (2)	Perno hexagonal M10 x 1.50 x 45mm CL9.8
③	Cant. (2)	Bloque espaciador 1/4" x 1 x 2			

Nota: Revise el enganche con frecuencia, verificando que todos los tornillos y la bola estén correctamente apretados. Si se quita el enganche tape todos los orificios en el colector del baúl u otros paneles de la carrocería para evitar la entrada del agua y los gases del escape. Se debe retirar y reemplazar un enganche o bola que se haya dañado. Observe las precauciones de seguridad al trabajar por debajo del vehículo y use protección visual. No corte los orificios de acceso o accesorios con soplete.

Este producto cumple con las especificaciones y requisitos de seguridad para conectar dispositivos y sistemas de remolque del estado de Nueva York, V.E.S.C. Regulación V-5 y SAE J684.

Instrucciones de instalación

Ford Taurus

Mercury Sable

Números de partes:

36313

90309

06991



Figura 2
Recipiente de carbono

1. Retire los amarres y devuelva al propietario del vehículo.
2. Despegue el aislante de goma del soporte del gancho de escape.
3. Retire el recipiente de carbono: Figura 2.
 - A. Desconecte los conectores eléctricos del recipiente (pellizcando la parte superior y halando para separar los conectores).
 - B. Desconecte la manguera pellizcando el botón de liberación en el collar y halando la manguera hasta quitarla.
 - C. Retire los cuatro (4) tornillos que sostienen el recipiente en su lugar. Dos pernos localizados en el receptáculo de la llanta de repuesto y dos tuercas localizadas más cerca al centro del recipiente (los ganchos sostienen el recipiente en su lugar y requieren que se hale o se apalanque suavemente).
 - D. Baje el recipiente permitiendo que cuelgue fuera del camino. No es posible retirar completamente el recipiente.
4. Retire dos (2) pernos E.A. interiores, uno (1) por lado de la unidad E.A. (Ver Figura 1).
5. Coloque el enganche en el vehículo e instale con dos (2) pernos M10 provistos con el enganche, en el lado E.A. interior, uno por lado, como se muestra en la Figura 1.
6. Inserte el bloque y tuerca de manija a través de la ranura de acceso. Instale el perno hexagonal y la arandela cónica dentada a través del brazo lateral, bastidor y bloque dentro de la tuerca de manija como se muestra.
Verifique que la tuerca de manija pueda enroscarse fácilmente en el perno antes de la instalación.
7. Apriete los pernos a la torsión específica:
Apriete todos los tornillos M10 CL9.8 con una llave de torsión a 42 Lb.-pies (57 N*M)
Apriete todos los tornillos ½-13 GR5 con una llave de torsión a 75 Lb.-pies (102 N*M)
8. Vuelva a instalar el aislante de goma al soporte del gancho del escape.
9. Vuelva a instalar el recipiente de carbono: Figura 2.
 - A. Coloque la manguera a través del orificio de acceso de 1-1/2" de diámetro en el soportes del enganche. Reconecte la manguera al recipiente.
 - B. Deslice el recipiente de nuevo a su lugar debajo del receptáculo de la llanta de repuesto mientras alinea con los dos (2) pernos en el larguero.
 - C. Empuje el recipiente hacia los pernos y asegure con las tuercas hexagonales.
 - D. Apriete los pernos en la base del receptáculo de la llanta de repuesto.
 - E. Vuelva a conectar los conectores eléctricos al recipiente.

Apriete todos los tornillos M10 x 1.50 CL9. con una llave de torsión a 42 Lb.-pies (57 N*M)

Apriete todos los tornillos ½-13 GR5 con una llave de torsión a 5 Lb.-pies. (102 N*M)

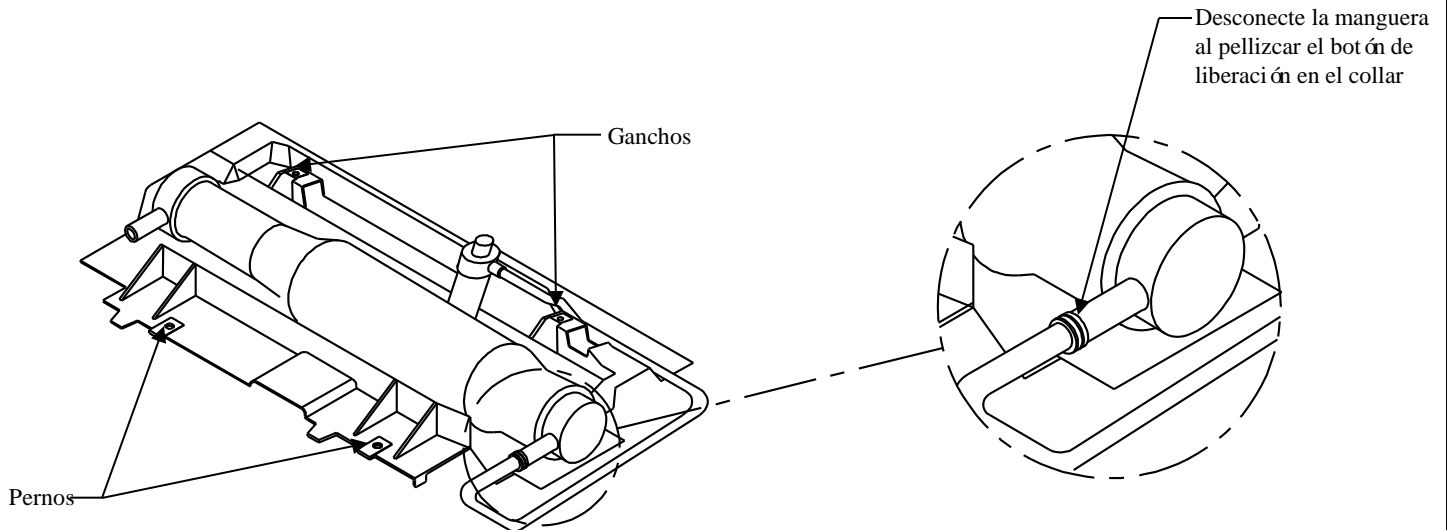
Nota: Revise el enganche con frecuencia, verificando que todos los tornillos y la bola estén correctamente apretados. Si se quita el enganche tape todos los orificios en el colector del baúl u otros paneles de la carrocería para evitar la entrada del agua y los gases del escape. Se debe retirar y reemplazar un enganche o bola que se haya dañado. Observe las precauciones de seguridad al trabajar por debajo del vehículo y use protección visual. No corte los orificios de acceso o accesorios con soplete.

Este producto cumple con las especificaciones y requisitos de seguridad para conectar dispositivos y sistemas de remolque del estado de Nueva York, V.E.S.C. Regulación V-5 y SAE J684.