

Installation Instructions

Land Rover LR2

Part Numbers:

75688

87575

44640

78180 U-Haul

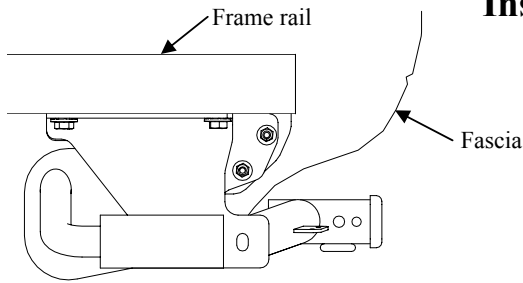

**Do Not Exceed Lower of Towing Vehicle
Manufacturer's Rating or**

Hitch type	Max Gross Trailer WT (LB)	Max Tongue WT (LB)
Weight Distributing	4000 (1816 Kg)	400 (182 Kg)
Weight Carrying Ball Mount	4000 (1816 Kg)	400 (182 Kg)

Hitch Shown In Proper Position

Equipment Required:

Fastener Kit: 75688F

Wrenches: 5/8" 11/16", 22mm, 6" Ratchet Extension, & Ratchet swivel

Wiring Access Location:

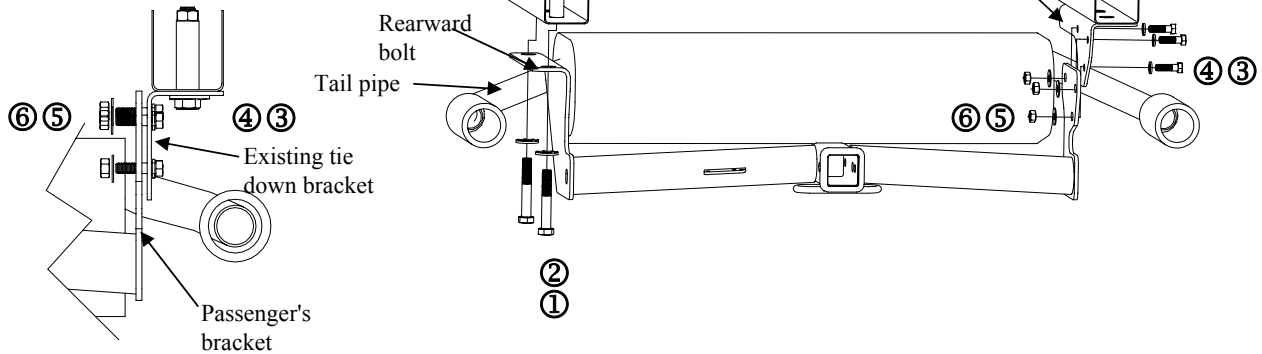

①	Qty. (2)	Hex bolt M14 X 2.00 X 120mm CL8.8	④	Qty. (3)	Lock washer 7/16"
②	Qty. (2)	Conical washer 5/8"	⑤	Qty. (3)	Flat washer 7/16"
③	Qty. (3)	Hex bolt 7/16-14 X 1.50 GR5	⑥	Qty. (3)	Hex nut 7/16-14

Use caution when working near exhaust.

1. Prior to installation thread M14 bolts (Item 1) into both weldnut to clean out dirt & rust.
2. Raise hitch over tail pipe on the driver's side and start to install rearward bolt to support hitch.
3. Place passenger's bracket against existing tie down bracket on vehicle and install 7/16" hardware as shown.
4. Install forward M14 bolts (Item 1) into weldnut (push tail pipe forward and rotate bolt to get it into place).
5. Torque all fasteners to specifications.

Tighten all M14 CL8.8 fasteners with torque wrench to 100 Lb.-Ft. (136 N*M)
Tighten all 7/16-14 GR5 fasteners with torque wrench to 50 Lb.-Ft. (68 N*M)

Note: check hitch frequently, making sure all fasteners and ball are properly tightened. If hitch is removed, plug all holes in trunk pan or other body panels to prevent entry of water and exhaust fumes. A hitch or ball which has been damaged should be removed and replaced. Observe safety precautions when working beneath a vehicle and wear eye protection. Do not cut access or attachment holes with a torch.

This product complies with safety specifications and requirements for connecting devices and towing systems of the state of New York, V.E.S.C. Regulation V-5 and SAE J684.

Instructions d'installation

Land Rover LR2

Numéros de pièces :

75688

87575

44640

78180 U-Haul

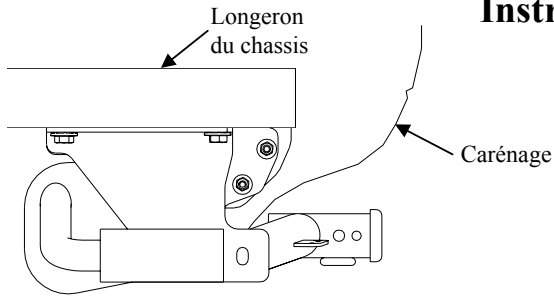

Ne pas excéder les spécifications du fabricant de véhicules de remorquage, ou

Type d'attelage	Poids brut max. de la remorque (lb)	Poids max. au timon (lb)
Répartition de la charge	4000 (1816 Kg)	400 (182 Kg)
Capacité de charge Montage sur bille	4000 (1816 Kg)	400 (182 Kg)

Attelage montré dans la position

appropriée

Équipement requis :

Visserie : 75688F

Clés : 5/8" 11/16", 22mm ,

Rallonge de cliquet de 6 po, & Cliquet articulé

Point d'accès au câblage :

Support de fixation existant

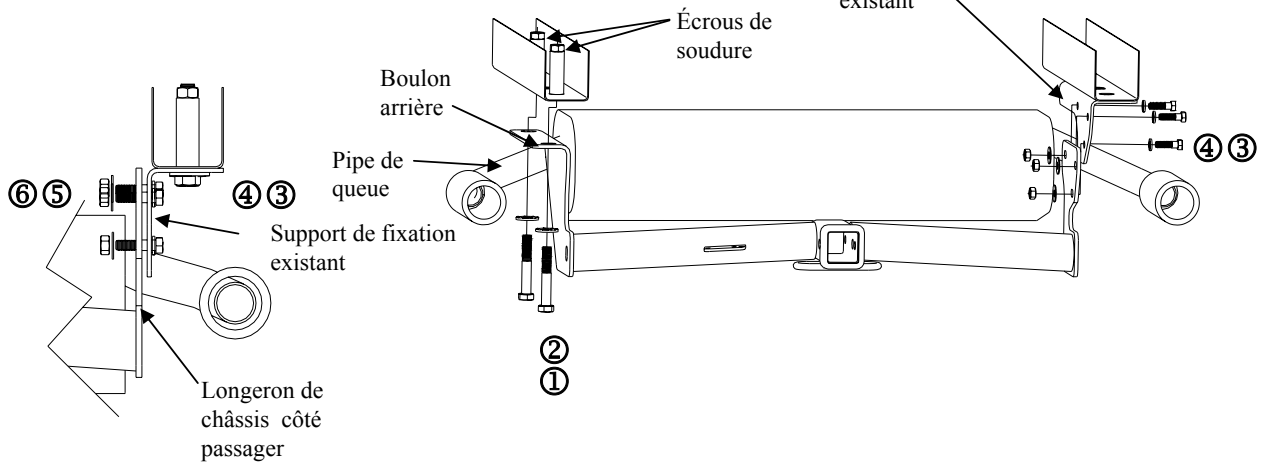

①	Qté (2)	Boulon hexagonal M14 X 2.00 X 120mm CL8.8	⑤	Qté (3)	Rondelle frein 7/16"
②	Qté (2)	Rondelle conique 5/8"	⑥	Qté (3)	Rondelle plate 7/16"
③	Qté (3)	Boulon hexagonal 7/16-14 X 1.50 GR5	⑦	Qté (3)	Ecru hexagonal 7/16-14

Rester prudent lors d'un travail à côté du pot d'échappement.

1. Avant l'installation, enfilez les boulons M14 (item 1) dans les deux écrous à souder pour éliminer les traces de poussière et de rouille.
2. Soulevez l'attelage par-dessus le tuyau d'échappement et commencez par installer le boulon le plus en arrière pour soutenir l'attelage.
3. Placez le support côté passager contre le support de fixation existant du véhicule et installez les boulons de 7/16 po comme indiqué.
4. Installez les boulons M14 avant (item 1) dans les écrous à souder (en poussant le tuyau d'échappement vers l'avant et en faisant pivoter le boulon pour le mettre dans la bonne position).

Serrer toute la visserie M14 CL8.8 au couple de serrage de 100 lb-pi. (136 N*M)

Serrer toute la visserie 7/16-14 GR5 au couple de serrage de 50 lb-pi. (68 N*M)

Remarque : Vérifier l'attelage fréquemment, en s'assurant que toute la visserie et la bille sont serrées adéquatement. Si l'attelage est enlevé, boucher tous les trous percés dans le coffre ou la carrosserie afin de prévenir l'infiltration d'eau ou de gaz d'échappement. Un attelage ou bille endommagés doivent être enlevés et remplacés. Observer les mesures de sécurité appropriées en travaillant sous le véhicule et porter des lunettes de protection. Ne jamais utiliser une torche pour découper un accès ou un trou de fixation.

Ce produit est conforme aux normes V-5 et SAE J684 de la V.E.S.C. (État de New York) concernant les spécifications en matière de sécurité des systèmes d'attelage.

Instrucciones de instalación

Land Rover LR2

Números de partes:

75688

87575

44640

78180 U-Haul

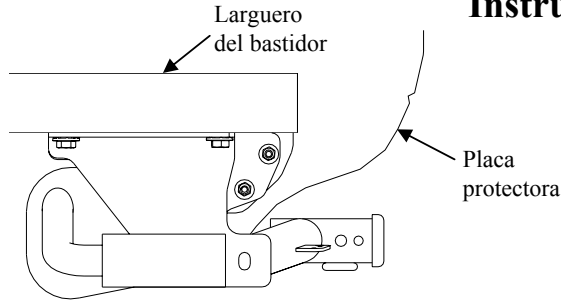

El enganche se muestra en la posición correcta

Equipo necesario:

Kit de tornillos: 75688F

Llaves: 5/8" 11/16" 22mm, Extensión de trinquete de 6", & Pivote de trinquete

No supere el valor inferior entre la calificación del fabricante del vehículo del remolque o

Tipo de enganche	Peso máximo bruto del remolque (LB)	Peso máximo de la horquilla (LB)
Distribuidor de peso	4000 (1816 Kg)	400 (182 Kg)
Montaje de bola para carga de peso	4000 (1816 Kg)	400 (182 Kg)

Ubicación del acceso al cableado:

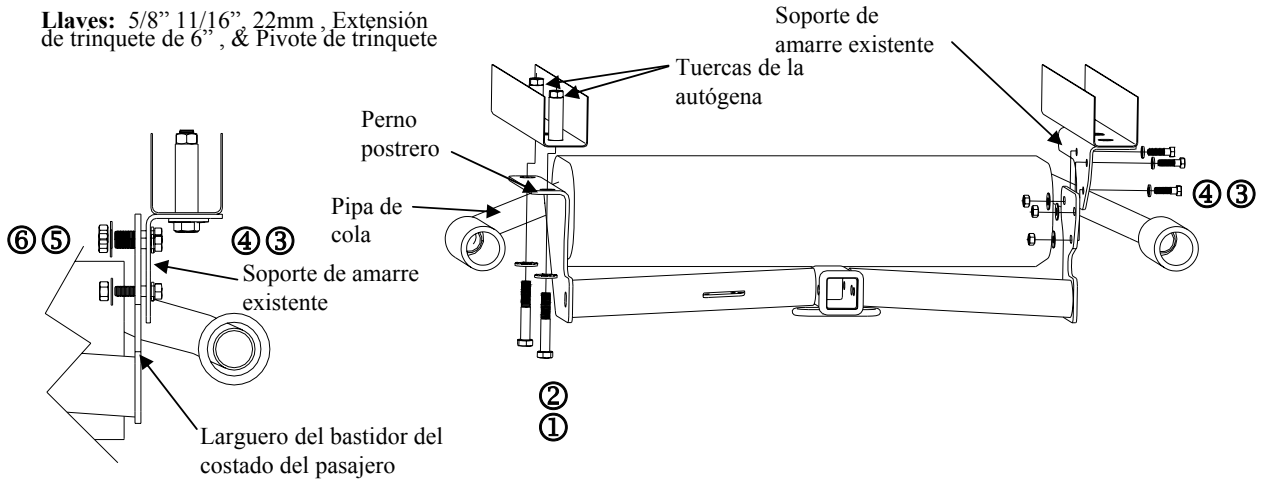

①	Cant. (2)	Perno hexagonal M14 X 2.00 X 120mm CL8.8	⑤	Cant. (3)	Arandela de bloqueo 7/16"
②	Cant.(2)	Arandela cónica 5/8"	⑥	Cant. (3)	Arandela plana 7/16"
③	Cant.(3)	Perno hexagonal 7/16-14 X 1.50 GR5	⑦	Cant. (3)	Tuerca hexagonal 7/16-14

Tenga precaución al trabajar cerca al escape.

1. Antes de la instalación, enrosque los pernos M14 (pieza 1) dentro de ambas tuercas de soldar para limpiar la suciedad y el óxido.
2. Levante el enganche sobre el tubo de escape en el lado del conductor y empiece a instalar el perno posterior para apoyar el enganche.
3. Coloque el soporte del pasajero contra el soporte de amarre existente en el vehículo e instale la pieza de 7/16" como se muestra.
4. Instale los pernos delanteros M14 (pieza 1) dentro de la tuerca de soldar (empuje el tubo de escape al frente y rote el perno para colocarlo en su lugar).

Apriete todos los tornillos M14 CL8.8 con una llave de torsión a 100 Lb.-pies.(136 N*M)

Apriete todos los tornillos 7/16-14 GR5 con una llave de torsión a 50 Lb.-pies.(68 N*M)

Nota: Revise el enganche con frecuencia, verificando que todos los tornillos sujetadores y la bola estén correctamente apretados. Si se quita el enganche, tape todos los orificios en el colector del baúl u otros paneles de la carrocería para evitar la entrada del agua y los gases del escape. Se debe retirar y reemplazar un enganche o bola que se haya dañado. Observe las precauciones de seguridad al trabajar por debajo del vehículo y use protección visual. No corte el acceso o los orificios del accesorio con soplete. Este producto cumple con las especificaciones y requisitos de seguridad para conectar dispositivos y sistemas de remolque del estado de Nueva York. V.E.S.C. Regulación V-5 y SAE J684